

Water Treatment



GEMINI P120

Bombas neumáticas



Principales características

- MATERIALES DE CONSTRUCCIÓN: PP, PVDF, AISI 316
- CAPACIDAD AUTO PRENDIDO EN SECO HASTA 5M
- FUNCIONAMIENTO EN SECO ILIMITADO
- CIRCUITO NEUMÁTICO A PRUEBA DE ESTANCAMIENTO Y DE FÁCIL MANTENIMIENTO
- POSIBILIDAD DE AJUSTAR: CAUDAL, PREVALENCIA LA VELOCIDAD.
- MÚLTIPLES VARIANTES DE INSTALACIÓN Y CONFIGURACIÓN
- CERTIFICACIONES ATEX POR ZONA 1 Y 2 EN TODAS LAS VERSIONES
- TAPA DE DESAGÜE CON CONEXIONES PARA DIVERSOS USOS
- BOMBEO DE FLUIDOS CON PARTES SÓLIDAS Y SUSPENDIDAS
- CAPACIDAD DE FUNCIONAR EN SECO SIN DAÑOS

Water Treatment



Aplicaciones

- Industria química y petroquímica y del procesamiento de productos básicos
- Industria textil
- Industria de alimentos, enlatados, lácteos, bebidas y aceites
- Industria ecológica, eliminación de desechos, tratamiento de los gases de combustión y del agua
- Industria de impresión flexográfica y fotográfica
- Industria del curtido
- Industria minera
- Industria de automoción y automotriz en general
- Industria cerámica, vidrio y porcelana
- Industria orfebre
- Industria papelera
- Industria electrónica y circuitos impresos
- Industria galvanoplastia, decapado, desengrasado y tratamiento de metales en general
- Industria de pinturas y barnices
- Industria petrolera
- Industria para la producción de fertilizantes
- Industria metalúrgica
- Industria del biodiesel, producción y almacenamiento de energía
- Industria de los detergentes industriales
- Industria farmacéutica

Ejemplos de instalación

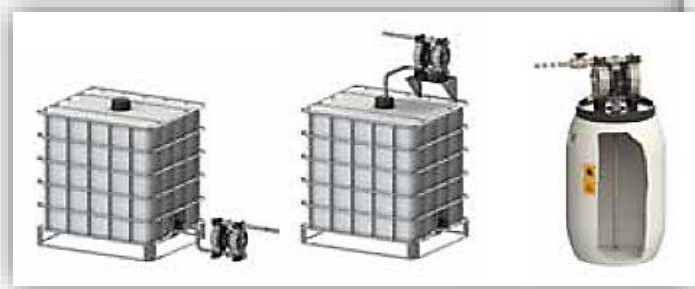

Water Treatment



Dimensiones

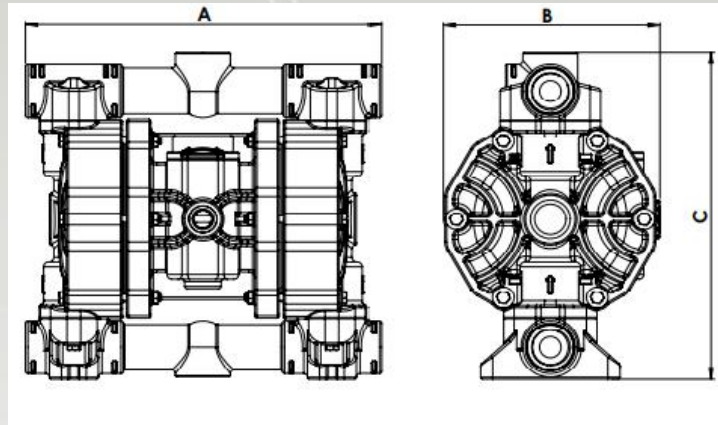

	A	B	C	Peso Kg	Temperatura	
PP	293 mm	178 mm	280 mm	5,6 Kg	- 4°C	+ 65°C
PVDF	293 mm	178 mm	280 mm	7,6 Kg	- 20°C	+ 95°C
SS	258 mm	177 mm	295 mm	9,6 Kg	- 20°C	+ 95°C

Especificaciones

CONEXIONES: 1" BSP
CONECTOR DE AIRE: 3/8" BSP
CAUDAL MÁXIMO: 120lt/min
PRESIÓN MÁXIMA: 8 bar
PREVALENCIA MÁXIMA: 80 m
MAX ASPIRACIÓN NEG. EN SECO: 5 m
MAX ASPIRACIÓN EN HÚMEDO: 9,8 m
PASAJE DE SÓLIDOS: 4 mm
NIVEL DE RUIDO: 72 dB
CILINDRADA POR CICLO: 200cc
VISCOSIDAD MÁXIMA: 25.000 cps
ATEX zona 2: EX II3/3 GD c IIB T135°C

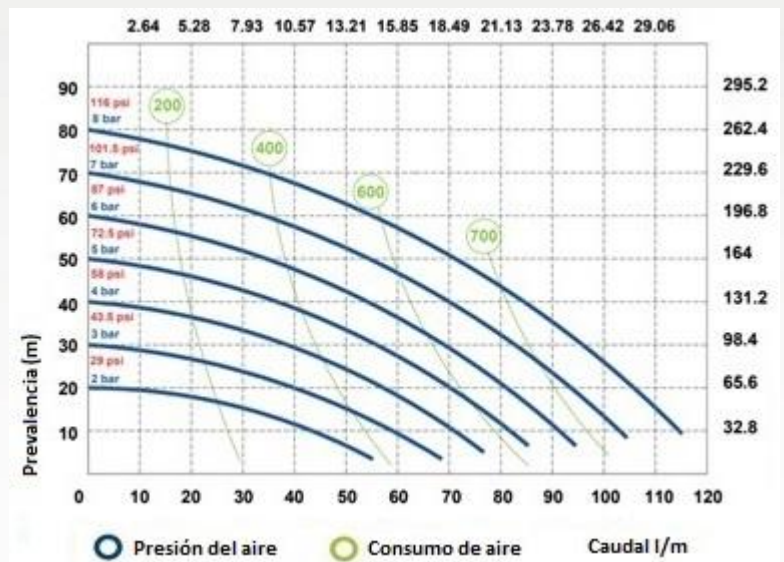

Water Treatment



Accesorios



KIT DE REGULACIÓN DEL AIRE



VÁLVULA ON/OFF

PARA LA GESTIÓN PROPORCIONAL DE LA BOMBA (VERSIONES "ACCURATE")



CONTA-GOLPES

CONECTÁNDOLO A UN PLC O UN CONTADOR PERMITE VARIOS TIPOS DE CONTROLES



GEMINI CONTROL

SISTEMA DE CONTROL ELECTRÓNICO PARA BOMBAS (VERSIONES "ACCURATE")



CARRO DE ACERO INOXIDABLE



FILTRO DE SUCCIÓN



PIES ANTI-VIBRACIÓN



FLANGE



PISTOLAS EROGADORAS



INTENSIFICADOR DE PRESIÓN



TUBOS DE EXTENSIÓN