

Water Treatment

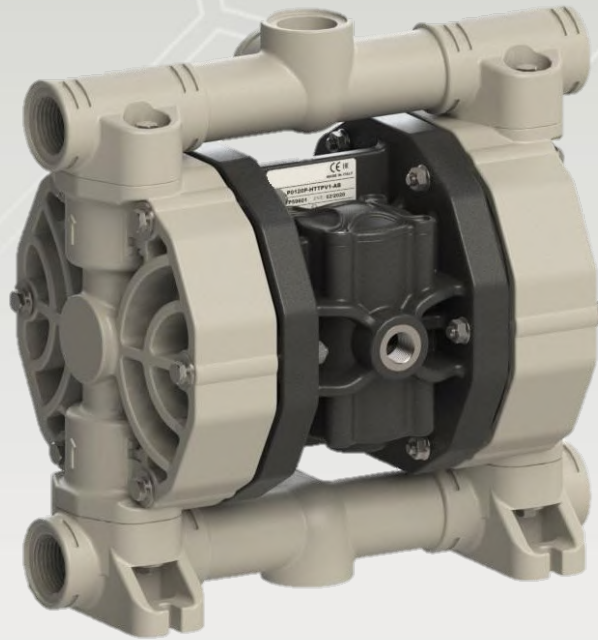

GEMINI P90

POMPE PNEUMATICHE



Principali caratteristiche

- MATERIALI: PP, PVDF
- CAPACITÀ AUTOADESCANTE A SECCO FINO A 5M
- FUNZIONAMENTO A SECCO ILLIMITATO
- CIRCUITO PNEUMATICO ANTISTALLO E DI FACILE MANUTENZIONE
- POSSIBILITÀ DI REGOLAZIONE DI: PORTATA, PREVALENZA E VELOCITÀ.
- MOLTEPLICI VARIANTI DI INSTALLAZIONI E CONFIGURAZIONI
- CERTIFICAZIONI ATEX PER ZONA 1 E 2 IN TUTTE LE VERSIONI
- COPERCHIO DI SCARICO CON CONNESSIONI PER VARI UTILIZZI
- POMPAGGIO DI FLUIDI IN PRESENZA DI PARTI SOLIDE ED IN SOSPENSIONE
- POSSIBILITÀ DI FUNZIONARE A SECCO SENZA SUBIRE DANNI

Principali applicazioni

- Produzione chimica e petrolchimica e trasformazione di prodotti di base in genere
- Industria tessile
- Industria alimentare, conserviera, casearia, delle bevande ed oli
- Industria ecologica, smaltimento rifiuti, trattamento di fumi e acque
- Industria della stampa flessografica e fotografica
- Industria conciaria
- Industria mineraria
- Industria automobilistica
- Industria della ceramica, del vetro e della porcellana
- Industria orafa
- Industria cartaria
- Industria elettronica e circuiti stampati
- Industria galvanotecnica, decapaggio, sgrassaggio e trattamento dei metalli
- Industria delle vernici e dei rivestimenti
- Industria petrolifera
- Industria per la produzione di fertilizzanti
- Industria metallurgica
- Industria del biodiesel, produzione di energia e accumulatori
- Industria dei detergenti industriali
- Industria farmaceutica

Esempi di installazione



Dimensioni

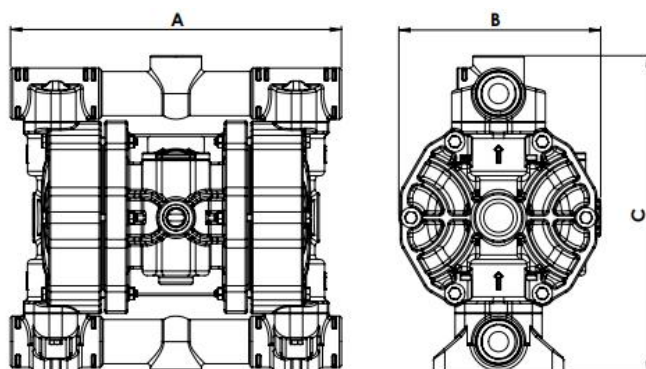

	A	B	C	Peso Kg	Temperatura	
PP	293 mm	176 mm	280 mm	5,1 Kg	- 4°C	+ 65°C
PVDF	293 mm	176 mm	280 mm	6,6 Kg	- 20°C	+ 95°C
ALU	265 mm	178 mm	245 mm	5,6 Kg	- 20°C	+ 95°C
SS	247 mm	178 mm	251 mm	7,6 Kg	- 20°C	+ 95°C

Specifiche

CONNESSIONI: 3/4" BSP
ATTACCO ARIA: 3/8" BSP
MASSIMA PORTATA: 100 lt/min
MASSIMA PRESSIONE: 8 bar
MASSIMA PREVALENZA: 80m
MAX ASPIRAZIONE A SECCO: 5 m
MAX ASPIRAZIONE A UMIDO: 9,8 m
PASSAGGIO SOLIDI: 4 mm
RUMOROSITÀ: 72 dB
CILINDRATA PER COLPO: 200 cc
MAX VISCOSITÀ: 15.000 cps
ATEX zona 2: EX II/3 GD c IIB T135°C

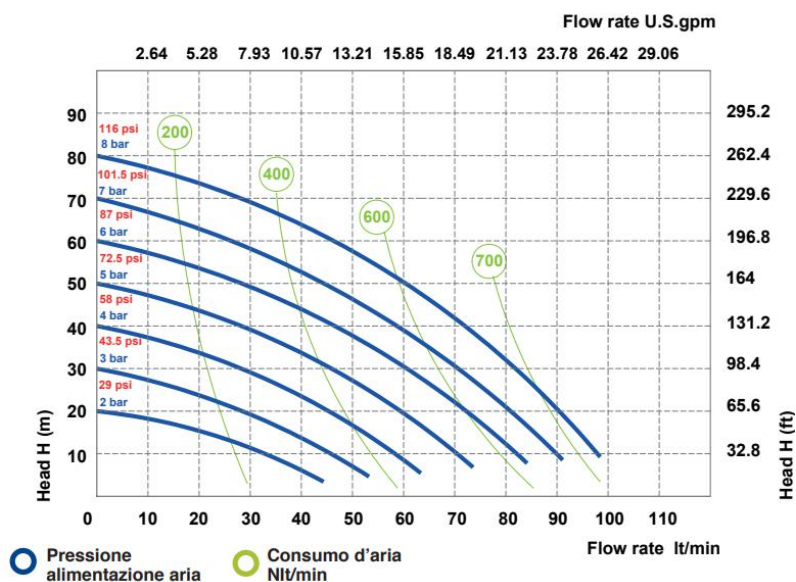

Accessori



KIT REGOLAZIONE ARIA



VALVOLA ON/OFF

PER LA GESTIONE
PROPORZIONALE DELLA
POMPA (VERSIONE DI
PRECISIONE)



CONTA-COLPI

CONTA IL NUMERO DI
COLPI, COLLEGANDOLO
AD UN PLC O AD UN
CONTATORE CONSENTE
VARI TIPI DI CONTROLLI.



GEMINI CONTROL

SISTEMA DI CONTROLLO
ELETTRONICO PER LE POMPE DI
PRECISIONE



CARRELLO INOX



FILTRO DI ASPIRAZIONE



PIEDINI ANTIVIBRANTI



FLANGE



PISTOLE EROGATRICI



**MULTIPLICATORE DI
PRESSIONE**



TUBI DI ESTENSIONE