

# Cleaning System

## NIKE TL

MICROPROCESSORE DI PROGRAMMAZIONE DELLE  
POMPE PERISTALTICHE PER DOSAGGIO DETERGENTE



## Principali caratteristiche

- DOSAGGIO TEMPORIZZATO DA 0 ÷ 999 SEC. CON INNESCO
- IDEALE PER MACCHINE OPERATRICI A GETTONI
- RICONOSCIMENTO SEGNALE 5 SEC
- RITARDO IMPOSTABILE PER IL DOSAGGIO CON ATTIVAZIONE DA 0 ÷ 999 SEC
- TEMPO DI DOSAGGIO IMPOSTABILE DA 0 ÷ 999 MIN
- IMPOSTAZIONE DEI PARAMETRI SU MENU PROTETTO DA PASSWORD (0 ÷ 999)
- CONTROLLO DEL MOTORE E DELL'AVVIAMENTO INIZIALE CON ALLARME IN CASO DI SOVRACCARICO DEL MOTORE STESSO E GESTIONE DEI TENTATIVI DI AVVIAMENTO
- ADATTO PER L'INIEZIONE DEI LIQUIDI AD ELEVATA VISCOSITA'
- GRADO DI PROTEZIONE IP 65
- FACILE INSTALLAZIONE E MANUTENZIONE
- ALIMENTAZIONE 100 ÷ 240 o 24 Vac 50/60hz, SEGNALE 24 o 100 ÷ 240 Vac
- TUBAZIONE DELLA PERISTALTICA IN EPDM O SILICONE Ø 6,25x10,5 mm
- PORTATA 15 L/h - PRESSIONE 100 kPa (1 bar - 14,5 psi)
- SU RICHIESTA SENSORE DI BASSO LIVELLO

# Cleaning System

Disegno quotato

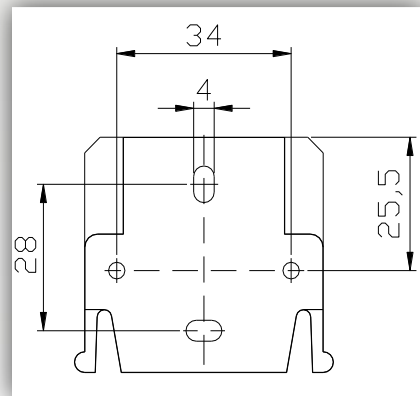
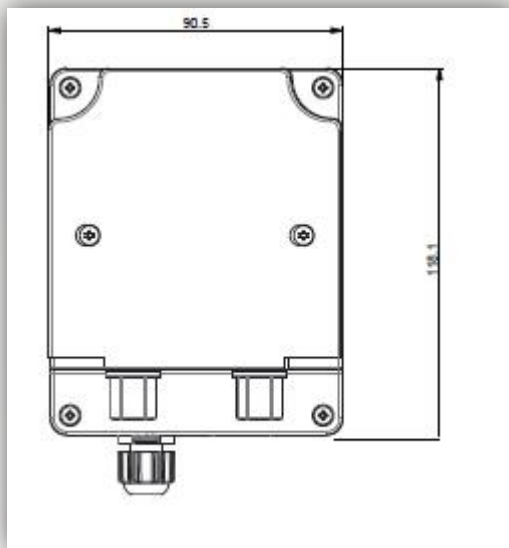
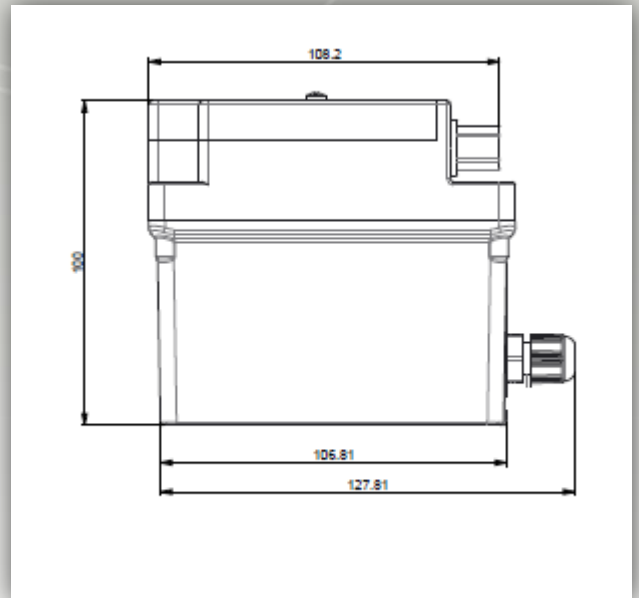
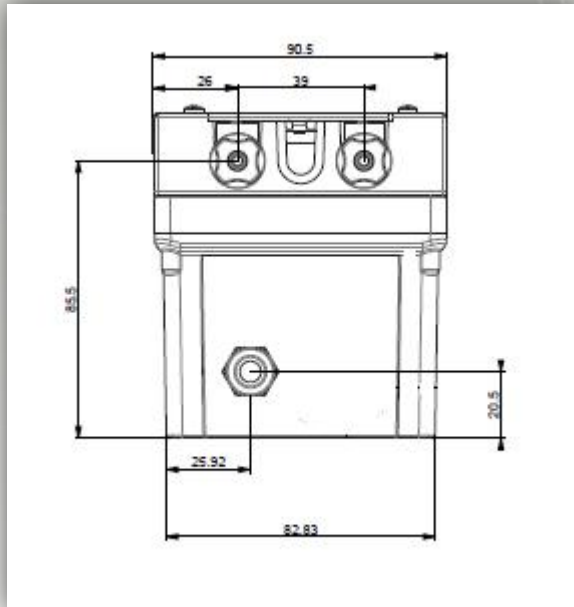

# Cleaning System

Optional

